

La Casa costruttrice declina ogni responsabilità per le possibili inesattezze contenute nel presente opuscolo, imputabili ad errori di stampa o di trascrizione. Si riserva il diritto di apportare ai propri prodotti quelle modifiche che ritiene necessarie o utili, senza pregiudicarne le caratteristiche essenziali.

The manufacturer declines all responsibility for possible inaccuracies contained in this pamphlet, due to printing or copying errors. We reserve the right to make on our own products those changes to be considered necessary or useful, without jeopardizing the essential characteristics.

Dans un souci constant d'amélioration qualitative, le constructeur se réserve la possibilité d'apporter à ses produits les modifications utiles, sans compromettre ses caractéristiques essentielles. Le constructeur décline toutes responsabilités pour d'éventuelles inexactitudes contenues dans cette notice, imputables à des erreurs d'impression ou de transcription.

Die Herstellerfirma übernimmt keinerlei Verantwortung für eventuell in dieser Broschüre enthaltene Ungenauigkeiten, die auf Druckfehler zurückzuführen sind und behält sich das Recht vor an ihren Produkten alle für notwendig erachteten Änderungen anzubringen, ohne die wesentlichen Eigenschaften zu beeinflussen.

El constructor declina toda responsabilidad por las posibles inexactitudes contenidas en el presente documento, imputables a errores de impresión o relacionadas. El constructor se reserva el derecho de aportar a sus propios productos aquellas modificaciones que se considere necesarias o útiles, sin perjudicar las características esenciales.

De Fabrikant wijst iedere verantwoordelijkheid af voor enige onjuistheden in deze brochure welke geweten kunnen worden aan copie - of drukfouten. Hij behoudt zich het recht voor aan zijn eigen producten wijzigingen aan te brengen die hij voor noodzakelijk of nuttig houdt zonder dat de wezenlijke kenmerken erdoor benadeeld worden.

O Fabricante não assume nenhuma responsabilidade acerca de eventuais inexactidões contidas na presente publicação, devidas a erros de impressão ou de transcrição. Reserva-se o direito de efectuar nos próprios produtos as eventuais modificações que considerar necessárias ou úteis, sem prejudicar as características essenciais.

Installazione - Uso - Manutenzione

IT

Installation - Use - Maintenance

GB

Installation - Emploi - Entretien

FR

Installation - Gebrauch - Wartung

DE

Instalación - Uso - Mantenimiento

ES

Installatie - Gebruik - Onderhoud

NL

Instalação - Uso - Manutenção

PT

BARBECUE

DOMINO

COD. 1.000.46.0

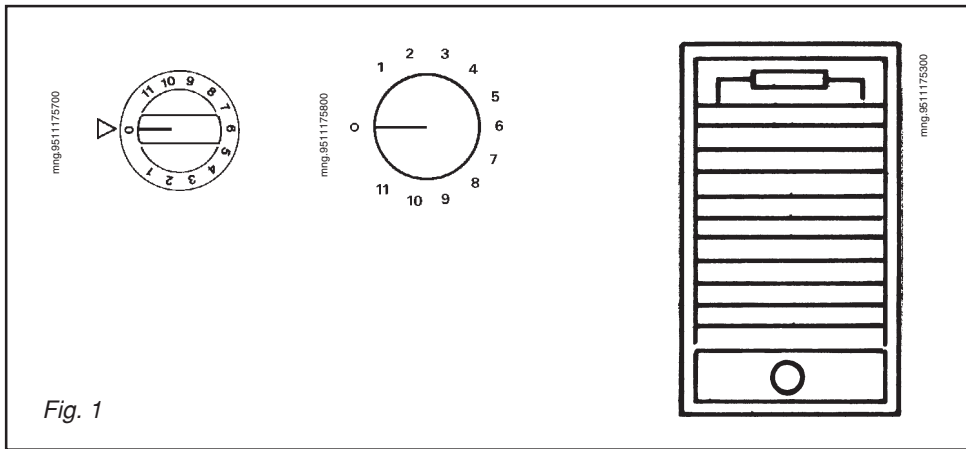
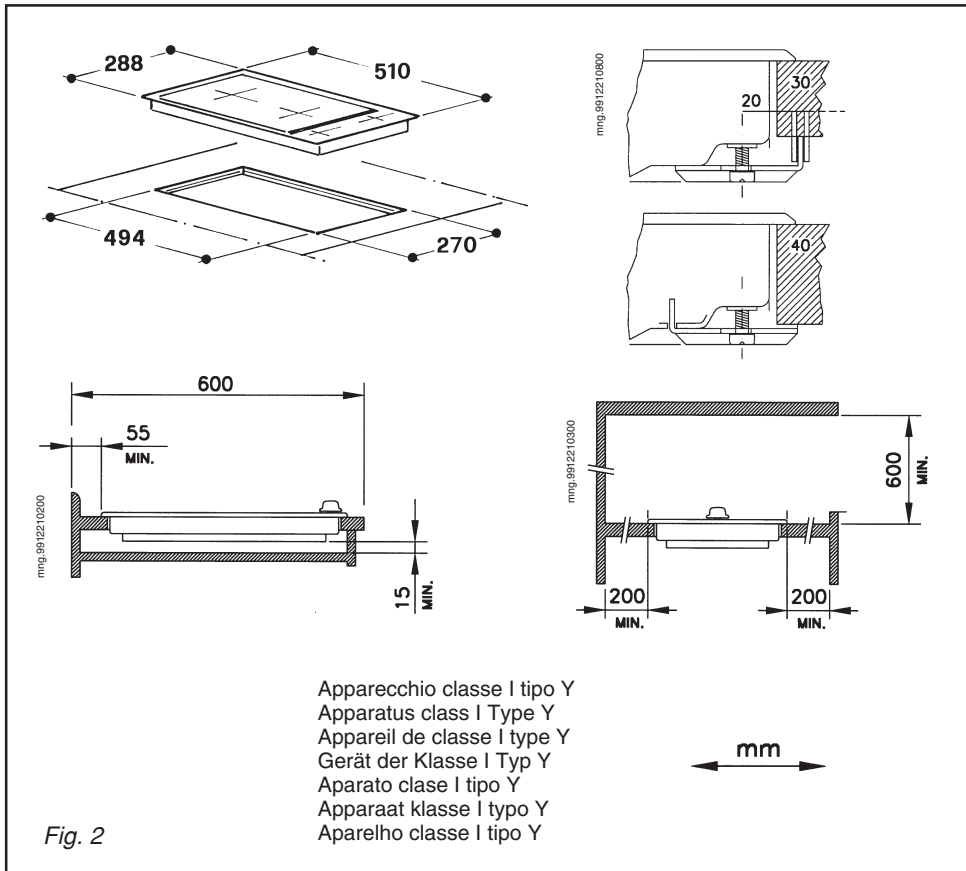

Fig. 1



Apparecchio classe I tipo Y
 Apparatus class I Type Y
 Appareil de classe I type Y
 Gerät der Klasse I Typ Y
 Aparato classe I tipo Y
 Apparaat klasse I typo Y
 Aparelho classe I tipo Y

Fig. 2

BARBECUE

libretto istruzioni	1
operating instructions	5
notice d'emploi	9
Bedienungsanleitung	13
manual de instrucciones	17
instructieboekje	21
manual de instruções	25

QUESTO PRODOTTO È STATO CONCEPITO PER UN IMPIEGO DI TIPO DOMESTICO. IL COSTRUTTORE DECLINA OGNI RESPONSABILITÀ NEL CASO DI EVENTUALI DANNI A COSE O PERSONE DERIVANTI DA UNA NON CORRETTA INSTALLAZIONE O DA USO IMPROPRIO, ERRONEO OD ASSURDO.

THIS APPLIANCE IS CONCEIVED FOR DOMESTIC USE ONLY. THE MANUFACTURER SHALL NOT IN ANY WAY BE HELD RESPONSIBLE FOR WHATEVER INJURIES OR DAMAGES ARE CAUSED BY INCORRECT INSTALLATION OR BY UNSUITABLE, WRONG OR ABSURD USE.

CE PRODUIT EST CONÇU EXCLUSIVEMENT POUR USAGE DOMESTIQUE. LE CONSTRUCTEUR DÉCLINE TOUTE RESPONSABILITÉ POUR DOMMAGES ET BLESSURES CAUSÉES PAR UNE INSTALLATION INCORRECTE OU PAR UN USAGE IMPROPRE, ERRONÉ OU ABSURDE.

DIESES PRODUKT IST ALS HAUSHALTSGERÄT GEDACHT. FÜR SCHADEN AN SACHEN ODER PERSONEN, DIE AUF FALSCHER INSTALLATION BZW. UNGEEIGNETEN GEBRAUCH ODER MISSBRAUCH ZURÜCKZUFÜHREN SIND, ÜBERNIMMT DER HERSTELLER KEINERLEI VERANTWORTUNG.

ESTE PRODUCTO FUE CONCEBIDO PARA UN USO DE TIPO DOMÉSTICO. EL CONSTRUCTOR DECLINA CUALQUIER RESPONSABILIDAD EN EL CASO DE DAÑOS EVENTUALES A COSAS O PERSONAS QUE DERIVEN DE UNA INSTALACIÓN INCORRECTA O DE UN USO IMPROPIO, ERRADO O ABSURDO.

DIT PRODUKT IS ALS HUISHOUELIJK APPARAAT GEDACHT. VOOR BESCHADIGINGEN AAN SPULLEN OF PERSONEN DIE AAN VERKEERDE INSTALLATIE, MISBRUIK OF VERKEERDE GEBRUIK ZIJN TE WIJTEN, NEEMT DE FABRIKANT GEEN VERANTWOORDELIJKHEID OP ZICH.

ESTE PRODUTO FOI CONCEBIDO PARA UMA UTILIZAÇÃO DE TIPO DOMÉSTICA. O FABRICANTE DECLINA TODAS AS RESPONSABILIDADES NO CASO DE EVENTUAIS DANOS A COISAS OU PESSOAS DERIVADOS DE UMA INSTALAÇÃO INCORRECTA OU DE USO IMPRÓPRIO, ERRÓNEO OU ABSURDO.

Caro Cliente,

sentitamente La ringraziamo e ci congratuliamo per la scelta da Lei fatta.

Questo nuovo prodotto, accuratamente progettato e costruito con materiali di primissima qualità, è stato attentamente collaudato per poter soddisfare tutte le Sue esigenze di una perfetta cottura.

La preghiamo pertanto di leggere e rispettare le facili istruzioni che Le permetteranno di raggiungere eccellenti risultati sin dalla prima utilizzazione.

Con questo moderno apparecchio Le formuliamo i nostri più vivi auguri.

IL COSTRUTTORE

INDICE

Istruzioni per l'utente

Installazione	2
Uso	2
Manutenzione	3

Istruzioni per l'installatore

Installazione	4
Posizionamento	4
Collegamento elettrico	4

Dati tecnici

Alimentazione	~ 230 V
Potenza	2400 W
Cavo di alimentazione	H05RR-F (3x1,5 mm ²) H05RN-F (3x1,5 mm ²)

Istruzioni per l'utente

Installazione

Tutte le operazioni relative all'installazione (allacciamento elettrico) devono essere eseguite da personale qualificato secondo le norme vigenti.

Per le istruzioni specifiche vedi la parte riservata all'installatore.

Uso

(Fig. 1) Il barbecue consente di effettuare rapide cotture alla griglia.

Agendo sulla manopola di comando posta sul frontalino si accende la resistenza che può cuocere più o meno velocemente in funzione della posizione scelta da 1 a 11.

Il funzionamento come grill si ottiene ruotando la manopola sulla posizione 11.

Si avvertirà infatti un leggero scatto che indica l'esclusione del termostato e la resistenza diverrà in breve arroventata.

Ciò non significa che non si possano effettuare ottime cotture alla griglia anche nelle posizioni intermedie, anzi, tali posizioni sono consigliate nelle cotture di pietanze delicate o quando si voglia ottenere una cottura uniforme dei cibi anche nelle parti interne.

La roccia lavica contenuta nella vaschetta ha la funzione di assorbire le gocce di olio o di grasso che si producono durante la cottura; inoltre accumula calore durante la prima fase di funzionamento della resistenza e consente quindi, successivamente, di ottenere una grigliatura più uniforme che è molto simile a quella che si ottiene usando la carbonella.

Nella vaschetta, al posto della roccia lavica, può essere messa acqua (strato consigliato circa 3 cm).

La presenza di acqua nella vaschetta elimina l'insorgere di odori sgradevoli, senza minimamente compromettere le prestazioni del barbecue.

Per ottenere migliori risultati si consiglia quindi di preriscaldare la roccia lavica per almeno 10 minuti sulla posizione 1.

Questo accorgimento è particolarmente consigliato in occasione della prima accensione dell'apparecchio, perché permette di diminuire il rischio che durante la cottura le vivande assorbano gli odori che la resistenza produce durante la prima accensione.

Manutenzione

Per una maggiore durata dell'apparecchiatura è indispensabile eseguire periodicamente un'accurata pulizia generale tenendo presente quanto segue:

- le parti in acciaio e/o smaltate devono essere pulite con prodotti idonei (reperibili in commercio) non abrasivi o corrosivi. Evitare prodotti a base di cloro (varechina, ecc.);
- evitare di lasciare sul piano lavoro sostanze acide o alcaline (aceto, sale, succo di limone, ecc.).

Istruzioni per l'installatore

Installazione

Le presenti istruzioni sono rivolte all'installatore qualificato quale guida all'installazione, regolazione e manutenzione secondo le leggi e le normative in vigore. Gli interventi devono sempre essere effettuati ad apparecchiatura disinserita elettricamente.

Posizionamento

(Fig. 2) L'apparecchio è previsto per essere incassato in un piano di lavoro come illustrato nell'apposita figura. Predisporre su tutto il perimetro del piano il sigillante a corredo.

Collegamento elettrico

Prima di effettuare l'allacciamento elettrico accertarsi che:

- le caratteristiche dell'impianto siano tali da soddisfare quanto indicato sulla targa matricola applicata sul fondo del piano:
- l'impianto sia munito di un efficace collegamento di terra secondo le norme e le disposizioni di legge in vigore. La messa a terra è obbligatoria a termini di legge.

Nel caso che l'apparecchiatura non sia munita di cavo e/o di relativa spina utilizzare materiale idoneo per l'assorbimento indicato in targa matricola e per la temperatura di lavoro. Il cavo in nessun punto dovrà raggiungere una temperatura superiore di 50 °C a quella ambiente.

Desiderando un collegamento diretto alla rete, è necessario interporre un interruttore onnipolare con apertura minima fra i contatti di 3 mm dimensionato per il carico di targa e rispondere alle norme in vigore (il cavo di terra giallo/verde non deve essere interrotto dall'interruttore). La presa o l'interruttore onnipolare devono essere facilmente raggiungibili con l'apparecchiatura installata.

N.B.: Il costruttore declina ogni responsabilità nel caso che quanto sopra e le usuali norme antiinfortunistiche non vengano rispettate.

Dear Customer,

We would like to congratulate you on the choice you have made.

This new product, carefully designed and constructed from materials of the highest quality, has been carefully tested so as to be able to meet all your requirements for perfect cooking.

We would ask you, nevertheless, to read and follow the simple instructions that will allow you to obtain excellent results right from the beginning.

With this up-to-date apparatus, we would like to wish you every success.

THE MANUFACTURER

CONTENTS

Instructions for the user

Installation	6
Use	6
Maintenance	7

Instructions for the installationist

Installation	8
Positioning	8
Electrical connections	8

Technical data

Power supply	~230 V
Power	2400 W
Supply cable	H05RR-F (3x1,5 sq. mm) H05RN-F (3x1,5 sq. mm)

Instructions for the user

Installation All the operations relating to the installation (electrical connection) must be carried out by qualified personnel according to the regulations in force.

Use (Fig.1) The barbecue allows you to grill your food fast. Using the control knob on the front panel, you can turn on the heater that can cook faster or more slowly, according to the settings from 1 to 11. It works as a grill by turning the knob to position 11. You will notice a slight click that shows that the thermostat has been turned off, and the heating coil soon gets red hot.

This does not mean that you cannot get very good grilling results from the intermediate positions. On the contrary, these positions are recommended for cooking delicate dishes, or to cook the food evenly overall, and right into the middle as well.

The lava rock in the tray is provided to absorb the drips of oil or grease that are produced during cooking. As well, it accumulates heat during the start-up phase of the heater, and so gives you a more constant grilling performance, which is very similar to that obtained from charcoal.

Water can be put into the tray, instead of the lava rock. (We suggest a depth of about 3 cm or one inch.) The presence of water in the tray eliminates unpleasant cooking smells, without reducing the performance of the barbecue in any way.

To obtain the best results, we therefore recommend pre-heating the lava rock for at least 10 minutes at position 1. This is particularly advisable when you turn on the equipment for the first time, because it allows you to reduce the risk, during cooking, of the food absorbing smells that the heating coil produces when it is first switched on.

Maintenance

Before doing any operation, cut off the electricity from the apparatus.

In order to give your equipment a long life, it is vital to thoroughly clean it all over, remembering the following points:

- the steel and/or painted parts must be cleaned using suitable products (available on the market) which are not abrasive or corrosive. Avoid products based on chlorine (bleach, etc);
- avoid leaving acids or alkalis on the work surface (vinegar, salt, lemon-juice, etc.)

Instructions for the installationist

Installation These instructions are intended to be used by a qualified installationist, who will be responsible for the installation, adjustment and maintenance according to the laws and regulations in force.
All operations must always be carried out with the equipment disconnected from the electricity.

Positioning (Fig. 2) The apparatus is designed to be set into a work surface, as shown in the relevant illustration.
Fit the seal provided round the whole perimeter of the surface.

Electric connections Before connecting up the electricity, ensure that:

- the specification of the system is such as to match that shown on the serial number plate applied to the underneath of the work surface.
- the system is supplied with an efficient earth connection to the ground, according to the regulations and the laws in force. The earth connection is obligatory by law.

In the case where the equipment is not supplied with cable and/or relevant plug, make use of materials suited to the input current shown on the serial number plate, and to the working temperature. The cable must not reach a temperature of more than 50°C higher than the ambient temperature in any part of its length.

In order to connect directly to the mains supply, it is necessary to insert a multipolar switch with a minimum aperture between contacts of 3 mm, of a size suitable for the load marked on the plate, and conforming to the regulations in force (the yellow and green earth cable must not be turned off by the switch). The plug or multipolar switch must be easily reached with the equipment installed in position.

N.B.: The manufacturer declines any responsibility in the case where the above and the normal accident prevention regulations have not been respected.

Cher Client,

nous vous remercions beaucoup et nous nous congratulons du choix que vous avez fait.

Ce nouveau produit, conçu et réalisé soigneusement avec des matériaux de première qualité, a été attentivement essayé pour pouvoir satisfaire toutes vos exigences pour une parfaite cuisson.

Pourtant nous vous prions de bien lire et respecter ces instructions faciles qui vous permettront d'atteindre des résultats excellents dès votre premier emploi.

Avec ce moderne appareil nous vous souhaitons nos meilleurs voeux.

LE CONSTRUCTEUR

INDEX

Instructions pour l'utilisateur

Installation	10
Emploi	10
Entretien	11

Instructions pour l'installateur

Installation	12
Positionnement	12
Enclenchement électrique	12

Données techniques

Alimentation	~ 230 V
Puissance	2400 W
Câble d'alimentation	H05RR-F (3x1,5 mm ²) H05RN-F (3x1,5 mm ²)

Instructions pour l'utilisateur

Installation Toutes les opérations concernant l'installation (branchement électrique) doivent être effectuées par personnel qualifié suivant les normes en vigueur.

Emploi (Fig. 1) Le barbecue permet d'effectuer des cuissons rapides sur le gril.

En tournant la poignée de commande se trouvant sur la partie devant on allume la résistance qui peut cuire plus ou moins rapidement en fonction de la position choisie de 1 à 11.

Si l'on veut employer le barbecue en tant que gril, il suffit de tourner la poignée sur la position 11. On percevra en effet un léger déclic qui indique que le thermostat a été exclu et, en peu de temps, la résistance deviendra rouge.

Cela ne signifie pas qu'on ne puisse obtenir des cuissons excellentes même dans les positions intermédiaires, au contraire, il est conseillé d'employer ces positions pour cuire des plats délicats ou lorsqu'on veut obtenir une cuisson uniforme des nourritures à l'intérieur aussi.

La roche lavique contenue dans le bac a la fonction d'absorber les gouttes d'huile ou de graisse qui se produisent pendant la cuisson; elle accumule en outre de la chaleur au cours de la première phase de fonctionnement de la résistance et permet donc, par la suite, d'obtenir une cuisson plus uniforme qui ressemble beaucoup à celle que l'on obtient en employant le charbon de bois.

Dans le bac, au lieu de la roche lavique, on peut verser de l'eau (on conseille une couche de 3 cm).

La présence de l'eau dans le bac élimine les odeurs désagréables, sans aucunement compromettre les prestations du barbecue.

Pour obtenir des résultats meilleurs, il est donc conseillé de préchauffer la roche lavique pendant au moins 10 minutes sur la position 1.

Cette solution est particulièrement indiquée lorsqu'on allume pour la première fois l'appareil, parce que les nourritures, pendant leur cuisson, absorbent moins les odeurs produites par la résistance durant le premier allumage.

Entretien

Avant de chaque opération il faut débrancher électriquement l'appareil.

Pour une durée de vie plus longue de l'appareil, il est indispensable d'effectuer périodiquement un nettoyage général soigné en tenant compte des points suivants:

- les parties en acier et/ou vernies doivent être nettoyées avec des produits appropriés (se trouvant en commerce) non abrasifs ou corrosifs. Eviter les produits à base de chlore (eau de Javel, etc.);
- éviter de laisser des substances acides ou alcalines (vinaigre, sel, jus de citron, etc.) sur le plan.

Instructions pour l'installateur

Installation

Les instructions présentes sont adressées à l'installateur qualifié, qui est responsable de l'installation, du réglage et de l'entretien suivant les lois et les normes en vigueur. Les interventions doivent toujours être effectuées lorsque l'appareil est débranché électriquement.

Positionnement

L'appareil est conçu pour être encastré dans un plan de travail comme d'après photo (fig. 2).
Disposer la colle le long du périmètre du plan.

Enclenchement électrique

Avant d'effectuer le branchement électrique il faut s'assurer que:

- les caractéristiques de l'installation puissent satisfaire ce qui est indiqué sur la plaque avec numéro de série appliquée sur le fond du plan;

- l'installation soit équipée d'une bonne connexion de terre suivant les normes et les termes de la loi en vigueur. La mise à la terre est obligatoire aux termes de la loi. Au cas où l'appareil ne serait pas muni de câble et/ou de fiche correspondante, employer du matériau approprié pour l'absorption indiquée sur la plaque et pour la température de travail. Le câble ne devra atteindre en aucun point une température supérieure de 50 °C à la température ambiante.

Si l'on désire un branchement direct au réseau, il est nécessaire de placer un interrupteur multipolaire avec une ouverture minimale entre les contacts de 3 mm approprié pour la charge comme indiqué sur la plaque et de respecter les normes en vigueur (le câble de terre jaune/vert ne doit pas être interrompu par l'interrupteur). La prise ou l'interrupteur multipolaire doivent être aisément atteints avec l'appareil installé.

N.B.: Le constructeur décline toute responsabilité au cas où l'on ne respecterait pas ce qu'on vient de mentionner ci-dessus et les normes habituelles pour la prévention des accidents.

Verehrter Kunde,

Wir gratulieren Ihnen zu Ihrer Wahl und bedanken uns für das entgegengebrachte Vertrauen.

Dieses neue, sorgfältig geplante und entwickelte Produkt wurde mit erstklassigen Materialien konstruiert und genauestens erprobt, um allen Ihren Ansprüchen an perfektes Kochen zu entsprechen. Wir bitten Sie daher, diese einfachen Anleitungen aufmerksam zu lesen, damit Sie von Anfang an beste Ergebnisse erzielen können.

Mit diesem modernen Gerät sprechen wir Ihnen unsere besten Wünsche aus.

DER HERSTELLER

INHALT

Gebrauchsanleitungen

Installation	14
Gebrauch	14
Wartung	15

Anleitungen für den Installateur

Installation	16
Aufstellung	16
Elektroanschluß	16

Technische Daten

Speisung	~ 230 V
Leistung	2400 W
Speisekabel	H05 RR - F (3 x 1,5 mm ²) H05 RN - F (3 x 1,5 mm ²)

Gebrauchsanleitungen

Installation

Sämtliche Installationsarbeiten (Elektroanschluß) müssen laut der geltenden Vorschriften durch Fachpersonal ausgeführt werden. Für die spezifischen Anleitungen verweisen wir an den dem Installateur vorbehaltenen Teil.

Gebrauch

(Fig.1) Das Barbecue gestattet ein schnelles und problemloses Grillen der Speisen. Durch Einstellen des Drehknopfes auf der Stirnseite des Geräts wird der Widerstand eingeschaltet; aufgrund der vorgewählten Stellung von 1 bis 11 erzielt man ein mehr oder weniger energisches Garen der Speisen.

Durch Drehen des Knopfes auf 11 kann das Barbecue als Grill verwendet werden.

Dabei ist ein leises Klicken vernehmbar, das die Unterbindung des Thermostates anzeigt; der Widerstand wird in kurzer Zeit glühend heiß.

Das bedeutet allerdings nicht, daß ausgezeichnete Grillgerichte nicht auch auf den mittleren Stellungen zubereitet werden können; diese Stellungen sind im Gegenteil für die Zubereitung von delikateren und innen wie außen gleichmäßig gegarten Gerichten empfehlenswert.

Das in der Wanne enthaltene Lavagestein saugt die bei der Garung anfallenden Öl - und Fettspritzer auf; weiters sammelt es während der ersten Betriebsphase des Widerstandes die Wärme an und gestattet in der Folge ein gleichmäßigeres Grillen, das dem traditionellen Grillen mit Reisigkohle sehr ähnlich ist. Anstelle des Lavagesteines kann die Wanne auch mit Wasser gefüllt werden (etwa 3 cm). Das Vorhandensein des Wassers in der Wanne unterbindet das Entstehen von unangenehmen Düften, ohne die Qualität der zubereiteten Speisen im mindesten zu beeinträchtigen.

Um noch bessere Grillergebnisse zu erzielen, ist es angebracht, das Lavagestein mindestens 10 Minuten auf Stellung 1 aufzuheizen.

Diese Vorkehrung ist besonders beim ersten Gebrauch des Gerätes wichtig, weil dadurch die Möglichkeit unterbunden wird, daß die Gerichte während der Zubereitung die vom Widerstand abgegebenen Gerüche aufnehmen.

Wartung

Vor jeder Wartungsarbeit das Gerät ausschalten.

Für eine lange Lebensdauer des Geräts muß es unbedingt regelmäßig gründlich gereinigt werden. Dazu folgendes beachten:

Die Teile aus Stahl und /oder Email müssen mit milden, im Handel erhältlichen Mitteln gesäubert werden. Verwenden Sie auf keinen Fall chlorhaltige Mittel (Bleichmittel, usw.).

Lassen Sie keine säurehaltigen oder alkalischen Speisereste (Essig, Zitronensaft, usw.) auf der Arbeitsfläche.

Anleitungen für den Installateur

Installation Diese Anleitungen sind als Hilfe für den Fachmann bei der Installation, Einstellung und Wartung nach den gesetzlichen Vorschriften gedacht. Sämtliche Eingriffe müssen stets bei ausgeschaltetem Gerät durchgeführt werden.

Aufstellung (Abb.2) Das Gerät ist für den Einbau in einer Arbeitsfläche vorgesehen, wie aus der Abbildung ersichtlich wird. Die gesamte Außenlinie der Fläche mit dem mitgelieferten Abdichtungsmittel versiegeln.

Elektroanschluß Bevor der Elektroanschluß hergestellt wird, versichern Sie sich:

- ob die Merkmale der Anlage den Angaben des Kennzeichenschildes an der Unterseite der Kochfläche entsprechen;
- ob die Anlage selbst nach den gesetzlichen Vorschriften geerdet ist. Die Erdung ist bindend vorgeschrieben.

Falls das Gerät kein Kabel und/oder keinen Stecker besitzt, verwenden Sie den Kenndaten und der Betriebstemperatur entsprechendes Material. Das Kabel darf an keiner Stelle eine Temperatur erreichen, die mehr als 50°C über der Raumtemperatur liegt.

Falls direkt an das Netz angeschlossen werden soll, wird ein allpoliger Schalter mit einer minimalen Öffnung der Kontakte von 3 mm entsprechend der Kenndaten und der geltenden Vorschriften (das gelb/grüne Erdungskabel darf nicht vom Schalter unterbrochen werden) benötigt. Die Steckdose oder der allpoliger Schalter müssen bei installiertem Gerät einfach zu erreichen sein.

N.B. Der Hersteller übernimmt keinerlei Verantwortung falls die angeführten Sicherheitsvorschriften nicht eingehalten werden.

Querido cliente,

sinceramente le agradecemos y nos congratulamos por su elección.

Este nuevo producto, esmeradamente proyectado y construido con materiales de primísima calidad, ha sido cuidadosamente ensayado para satisfacer todas sus exigencias para una cocción perfecta.

Por lo tanto, por favor lea y respete las fáciles instrucciones que le consentirán alcanzar excelentes resultados ya desde la primera utilización.

Con este moderno aparato le expresamos nuestros deseos más vivos.

EL CONSTRUCTOR

INDICE

Instrucciones para el usuario

Instalación	18
Uso	18
Mantenimiento	19

Instrucciones para el instalador

Instalación	20
Colocación	20
Conexión eléctrica	20

Datos técnicos

Alimentación	~ 230 V
Potencia	2400W
Cable de alimentación	H05RR-F (3x1,5 mm ²) H05RN-F (3x1,5 mm ²)

Instrucciones para el usuario

Instalación Todas las operaciones relativas a la instalación (conexión eléctrica) se deben siempre efectuar por personal calificado según las normas vigentes.

Uso (Fig. 1) La barbacoa permite efectuar rápidas cocciones a la parrilla.

Actuando sobre el botón de mando colocado en la parte delantera se enciende la resistencia que puede asar más o menos rápidamente, según la posición escogida de 1 a 11.

El funcionamiento como grill se obtiene haciendo girar el botón en posición 11.

Se oirá, en efecto, un ligero disparo que indica la desconexión del termostato y la resistencia se volverá candente en breve tiempo.

Esto no significa que no se puedan efectuar óptimas cocciones a la parrilla también en las posiciones intermedias; al contrario, estas posiciones se aconsejan para la cocción de alimentos delicados o cuando se quiere obtener una cocción uniforme de los mismos, también en sus partes más internas.

La roca lávica contenida en la cubeta tiene la función de absorber las gotas de aceite o de grasa que se producen durante la cocción; además, acumula calor durante la primera fase de funcionamiento de la resistencia y permite, por lo tanto, sucesivamente, obtener una cocción a la parrilla más uniforme, que es muy similar a la que se realiza utilizando el carbón de leña.

En la cubeta, en lugar de la roca lávica, se puede poner agua (capa aconsejada aproximadamente 3 cm.).

La presencia de agua en la cubeta elimina la producción de olores desagradables, sin comprometer mínimamente las prestaciones de la barbacoa.

Para obtener mejores resultados se aconseja, por lo tanto, precalentar la roca lávica durante por lo menos 10 minutos en posición 1.

Esta solución se aconseja particularmente al encender el aparato por primera vez, porque consiente reducir el riesgo de que durante la cocción los alimentos absorban los olores que la resistencia produce en la primera cocción.

Mantenimiento

Antes de cada operación desconectar eléctricamente el equipo.

Para una mayor duración del equipo es indispensable efectuar periódicamente una esmerada limpieza general, teniendo presente lo siguiente:

- las partes de acero y/o esmaltadas se deben limpiar con productos idóneos (disponibles en comercio) no abrasivos o corrosivos. Evitar productos a base de cloro (lejía, etc.);
- evitar dejar sobre el tablero de trabajo sustancias ácidas o alcalinas (vinagre, sal, zumo de limón, etc.).

Instrucciones para el instalador

Instalación Las presentes instrucciones se dirigen al instalador calificado como guía para la instalación, regulación y mantenimiento según las leyes y normativas vigentes. Las intervenciones se deben siempre efectuar con el equipo desconectado eléctricamente.

Colocación (Fig. 2) El aparato está previsto para ser empotrado en un tablero de trabajo como representado en la relativa figura. Predisponer a lo largo de todo el perímetro del tablero la masilla impermeable del equipamiento.

Conexión eléctrica Antes de efectuar la conexión eléctrica asegurarse de que:

- las características de la instalación sean conformes a lo indicado en la placa de característica aplicada en el fondo del tablero;
- la instalación esté provista de una eficaz conexión de tierra según las normas y las disposiciones de ley vigentes. La puesta a tierra es obligatoria según la ley.

Si el aparato no está provisto de cable y/o de relativa clavija, debe utilizar material idóneo para la absorción indicada en la placa matrícula y para la temperatura de trabajo. En ningún punto el cable deberá alcanzar una temperatura superior de 50 °C a la del aire ambiente.

Si se desea una conexión directa a la red, es necesario interponer un interruptor omnipolar con abertura mínima entre los contactos de 3 mm, dimensionado para la carga de placa, conforme a las normas vigentes (el cable de tierra amarillo/verde no debe ser interrumpido por el interruptor). La base o el interruptor omnipolar deben ser fácilmente alcanzables con el equipo instalado.

N.B.: El constructor rechaza toda responsabilidad en la eventualidad de que no se observe cuanto arriba indicado ni las usuales normas para la prevención de accidentes.

Geachte Klant,

Wij danken u vriendelijk voor de uitstekende keuze die u gedaan heeft. Dit nieuw produkt, op een zorgvuldige wijze ontworpen en vervaardigd met materialen van bijzondere kwaliteit, is gekeurd om aan al uw bakeisen te voldoen.

Wij verzoeken u de instructies aandachtig te lezen en te volgen om buitengewone resultaten te bereiken vanaf het eerste gebruik van uw apparaat.

Met dit zeer modern bakapparaat wensen wij u het allerbeste.

DE FABRIKANT

INDEX

Instructies voor de gebruiker

Installatie	22
Gebruik	22
Onderhoud	23

Instructies voor de installateur

Installatie	24
Plaatsing	24
Elektrische aansluiting	24

Technische gegevens

Voeding	~ 230 V
Vermogen	2400 W
Voedingskabel	H05RR-F (3x1,5 mm ²) H05RN-F (3x1,5 mm ²)

Instructies voor de gebruiker

Installatie Alle handelingen die betrekking hebben op de installatie (elektrische aansluiting) moeten verricht worden door gekwalificeerd personeel volgens de bestaande geldende normen.

Gebruik

(Fig. 1)

De barbecue staat u toe snel te roosteren.

Door op de bedieningsknop, die zich op het machinefront bevindt, te draaien, gaat de weerstand aan die meer of minder snel kan roosteren al naar gelang de gekozen positie tussen 1 en 11.

Draait u de knop op positie 11 dan kunt u beginnen te roosteren.

U hoort een zacht slagje dat aangeeft dat de thermostaat is uitgeschakeld en dat de weerstand binnen korte tijd gloeiend zal worden.

U kunt echter ook goed roosteren door de knop op de tussengelegen posities te draaien, gezien deze posities zeer geschikt zijn voor het roosteren van fijne gerechten of voor het inwendig uniform koken van de gerechten.

De lavarots die in het bakje zit, absorbeert de tijdens het roosteren ontstane olie-en vetdruppels en ophoopt bovendien warmte tijdens de eerste in werking treding van de weerstand en staat dus daarna toe meer uniform geroosterde gerechten te verkrijgen zoals die bij gebruik van uitgedoofd kolenvuur.

In het bakje kunt u in plaats van lavarots ook water zetten (aanbevolen hoogte ongeveer 3 cm.)

De aanwezigheid van water in het bakje voorkomt het ontstaan van onaangename reuken zonder de prestaties van de barbecue te compromitteren.

Om betere resultaten te bereiken verwarm van te voren de lavarots voor ongeveer 10 minuten op positie 1.

Deze handeling, vooral aanbevolen bij de eerste ontsteking van het apparaat, vermindert het risico dat tijdens het roosteren de gerechten reuken absorberen die de weerstand tijdens de eerste ontsteking produceert.

Onderhoud

Schakel het apparaat elektrisch uit alvorens met het bakken te beginnen. Om het apparaat goed te behouden, maak het regelmatig schoon en volg zorgvuldig die hieronder staande handelingen:

- de stalen en/of geëmailleerde gedeelten moeten schoon gemaakt worden met een passend niet bijtend reinigingsmiddel die op de markt te vinden is. Gebruik geen chloor bevattende produkten (bleekwater en dergelijke);
- zorg dat op de werkvlakken geen zuur- of alkalische stoffen blijven liggen (zoals azijn, zout, citroensap, enz.)

Instructies voor de installateur

Installatie Deze instructies zijn bestemd voor de bevoegde gekwalificeerde installateur en gelden voor de installatie, de regeling en het onderhoud van het apparaat volgens de bestaande geldende wetten en normen. De interventies dienen uitsluitend verricht te worden nadat het apparaat elektrisch is uitgeschakeld.

Plaatsing/inbouw (Fig. 2) Het apparaat kan tussen een werkvlak geplaatst worden zoals in de betreffende figuur is aangeduid. Verzegel de omtrek van het vlak met de moegeleverde silicone.

Elektrische aansluiting Alvorens over te gaan tot de elektrische aansluiting overtuig u ervan:

- dat de netspanning van uw woning overeenkomt met de netspanning die op het typeplaatje, dat zich op de bodem van het vlak bevindt, aangegeven is.

- dat de installatie voorzien is van een deugdelijk aard-kontakt overeenkomstig de plaatselijke geldende voorschriften en normen. Het aard-kontakt is volgens de wet verplicht.

Indien het apparaat niet is voorzien van snoer en/of passende stekker, gebruik materiaal dat geschikt is voor het op het typeplaatje aangegeven opnemingsvermogen en werk-temperatuur. De snoer mag in geen enkel punt een temperatuur bereiken die 50 °C hoger is dan de omgevingstemperatuur.

Indien een rechtstreekse aansluiting op de netspanning is gewenst, dient een omnipolaire schakelaar ingevoegd te worden met een minimum opening tussen de contacten van 3 mm., afgestemd op de op het typeplaatje aangegeven belasting volgens de bestaande geldende normen. (de geel/groene aardsnoer moet niet door de schakelaar onderbroken worden). Het stopcontact of de omnipolaire schakelaar moeten makkelijk te bereiken zijn nadat het apparaat is gefinstalleerd.

N.B.: De fabrikant wijst elke verantwoordelijkheid van zich af indien deze en vorenstaande veiligheidsmaatregelen niet werden getroffen.

*Ex.mo cliente,
desejamos agradecer e congratular-nos consigo pela escolha
que fez.*

*Este novo aparelho, cuidadosamente projectado e montado com
materiais de primeira qualidade, foi verificado com atenção
para satisfazer á todas às exigências de fritura perfeita.*

*Pedimo-lhe portanto de ler e respectar as fáceis instruções para
obter os melhores resultados desde a primeira utilização.*

*Com este moderno aparelho desejamos cumprimentar e
desejamos também o melhor para si.*

O CONSTRUCTOR

INDICE

Instruções para o utilizador

Instalação	26
Uso	26
Manutenção	27

Instruções para o instalador

Instalação	28
Posição	28
Ligação eléctrica	28

Dados técnicos

Alimentação	~ 230 V
Potência	2400 W
Cabo de alimentação	H05RR-F (3x1,5 mm ²) H05RN-F (3x1,5 mm ²)

Instruções para o utilizador

Instalação

Todas as operações de instalação (ligação eléctrica) tem que ser efectuadas por pessoas qualificadas segundo as leis vigentes.

Uso

(Fig. 1) O barbecue permite grelhar com rapidez e facilidade.

Através do manípulo de comando situado na parte frontal acende-se a resistência eléctrica que permite regular a temperatura de 1 a 11 conforme a necessidade de calor.

O funcionamento como grill obtem-se na posição 11 do manípulo, onde o termostato é excluído e a resistência torna-se incandescente.

Este facto não significa que não se possam preparar os alimentos na grelha também nas posições intermédias. Até pelo contrário, as posições intermédias são aconselháveis para a grelhagem de alimentos delicados ou quando se deseja obter uma grelhagem uniforme também no interior dos alimentos.

A lava contida no tabuleiro tem a função de absorver os pingos de óleo ou de gordura que se produzem durante a grelhagem. Além disto serve também para acumular o calor durante a primeira fase de funcionamento da resistência consentindo portanto obter uma grelhagem mais uniforme que é muito semelhante à que se obtem usando carvão.

No tabuleiro, ao lado da lava, pode-se introduzir água (cerca de 3 cm).

A presença da água no tabuleiro elimina a formação de cheiros, sem prejudicar minimamente as prestações do barbecue.

Para se obter os melhores resultados aconselha-se aquecer a lava durante cerca de 10 minutos na posição 1.

Esta operação é aconselhável especialmente na primeira vez que se usa o aparelho para diminuir o risco que durante a grelhagem os alimentos possam absorver os cheiros que a resistência produz durante o primeiro uso.

Manutenção

Antes de efectuar todas as operações desligue o aparelho.

Para o bom estado da frigideira nós aconselhamos uma limpeza geral de vez em quando. Atenção:

- os elementos de aço e/ou esmaltados limpam-se com os próprios produtos (encontráveis no mercado) que não sejam abrasivos ou corrosivos. Evite produtos com cloro (lixívia, ecc.)

- evite deixar em cima do piano de trabalho substancias ácidas ou alcalinas (vinagre, sal, sumo de limão, ecc.).

Instruções para o instalador

Instalação

As seguintes instruções são aqui postas as pessoas qualificadas que instala, regula e ocupa-se de manutenção do aparelho segundo as leis vigentes.

Desligue sempre o aparelho antes de efectuar qualquer operação.

Posição

(Fig. 2) O aparelho foi projectado para ficar em cima dum plano de trabalho segundo a ilustração.

Ponha material de lacrar ao longo do perímetro do plano.

Ligação eléctrica

Antes de ligar o aparelho verifique que:

- as características do aparelho sejam conformes às indicadas na placa debaixo do plano;

- o aparelho fique firme ao chão segundo as leis vigentes. Segundo tais leis o aparelho tem que ficar bem firme ao chão.

Se não haver cabo ou ficha utilize material conforme as instruções da placa e de temperatura. O cabo não tem que atingir uma temperatura superior de 50 °C à do ambiente.

Pode ligar o aparelho directamente ao resto da rede por um interruptor omipolar com abertura mínima de 3 mm entre os contactos, cujas medidas são as indicadas na placa e pelas leis vigentes (o cabo de chão amarelo/verde tem que estar sempre ligado ao interruptor). A tomada de corrente ou o interruptor têm que ficar sempre facilmente atingíveis pelo aparelho instalado.

N.B.: O constructor declina qualquer responsabilidade no caso o cliente não siga os conselhos sobre mencionados ou não respeite as leis de prevenção dos acidentes de trabalho.